



Il Gruppo Podisti Sarcedo A.S.D. "IL SORRISO"
con il patrocinio del Comune di Sarcedo
organizza



1 GENNAIO 2020

BUON ANNO a SARCEDO **SUI PERCORSI PERMANENTI**

di km. 8-12-20

Partenza ed iscrizioni Sarcedo (VI) Via Roma
presso il CENTRO PARROCCHIALE

Partenza: dalle ore 13.30 alle ore 14.30



Manifestazione ludico motoria
omologazione MARCIAVICENZA
con nota n° 01/VI del 12/11/2019

Informazioni e Prenotazioni: Giorgio Meneghella
Cell. 348.5122823 - E-Mail: gpilsorriso@libero.it

REGOLAMENTO

- **Organizzazione:** GRUPPO PODISTI SARCEDO "IL SORRISO" A.S.D.
- **Data della Manifestazione:** MERCOLEDÌ 1 GENNAIO 2020
- **Luogo della Manifestazione:** SARCEDO (VI)
- **Denominazione Marcia:** BUON ANNO A SARCEDO SUI PERCORSI PERMANENTI
- **Partenza, ed iscrizioni:** Piazza Sarcedo, Via Roma presso il CENTRO PARROCCHIALE
- **Arrivo:** Centro Parrocchiale Sarcedo in Via Roma
- Manifestazione Podistica ludico motoria di Km 8 - 12 -20
(Percorsi permanenti di Sarcedo)
- **PARTENZA: DALLE ORE 13:30 ALLE ORE 14:30**
(PER USUFRUIRE DEI RISTORI SERVITI)
- **Numero ristori :** 1 per i km 8 - 1 per i km 12 - 2 per i km 20 + Ristoro finale al Centro Parrocchiale
- **Servizi:** sono garantiti ristori con somministrazione di bevande.
- **Terreno:** misto collinare
- **Chiusura delle iscrizioni:** fino all'orario della partenza.
- **QUOTA ASSOCIATIVA DI PARTECIPAZIONE ALLA MANIFESTAZIONE :**
€ 2,00 GRUPPI, € 2,50 SINGOLI
- **Premiazione gruppi ore 15:30**
- **Responsabile Organizzazione della Manifestazione:** MENEGHELLO GIORGIO
- **Assistenza:** Per problemi sanitari chiamare il 118
Per problemi organizzativi: 348 5122823



Via Contrà, 30
36030 Sarcedo (Vi)
Tel. 0445.347035

servicelunetta@gmail.com



- > Cartongessi
- > Controsoffitti
- > Cappotti termici
- > Rivestimenti
- > Finiture interne/esterne
- > Pitture e Decorazioni

Scala Rosario
393-2074330

Via Giberte, 1
Sarcedo

rspitturecartongessi@gmail.com

Omologazione: MARCIAVICENZA con nota n° 01/VI del 12/11/2019

ATTENZIONE: Il percorso in alcuni tratti potrebbe essere dissestato: il podista presti attenzione ed adegui il passo alla natura del terreno. Procedere con prudenza rispettando il codice della strada (art.190).

**PER USUFRUIRE DEI RISTORI E DELLE GARANZIE ASSICURATIVE
DELLA MANIFESTAZIONE
BISOGNA ESSERE IN POSSESSO DEL BRACCIALETTO.**

LA PARTENZA ANTICIPATA NON GARANTISCE I SERVIZI MARCIA.

Il presente opuscolo può essere esposto unicamente in locali pubblici del Comune di svolgimento della manifestazione, pertanto, l'eventuale rinvenimento degli stessi in locali pubblici di altri Comuni è da considerarsi puramente casuale e comunque non predisposto da codesta organizzazione. Lo stesso viene distribuito anche a mezzo incaricato direttamente ai partecipanti alle manifestazioni esclusivamente nelle località di effettuazione delle marce.

TIPOGRAFIA RONZANI

STUDIO GRAFICO • STAMPA • COMUNICAZIONE

Thiene (VI) • Tel 0445 365162

info@tipografiaronzani.it - www.tipografiaronzani.it



STUDIO GUERRA ASSOCIATO

Fabio Guerra
333 6894249

Massimo Guerra
339 1954420

via Soggio, 34 • Lugo di Vicenza
tel. 0445 325175 • info@studioassociatoguerra.it

Flettro B snc

IMPIANTI ELETTRICI - FOTOVOLTAICI
AUTOMAZIONE CANCELLI - ANTIFURTO
RIPARAZIONE ELETTROUTENSILI E MOTORI

Cell. 347-8193438 Cell. 349-6498101



VIA BASSANO
DEL GRAPPA, 97/99
SARCEDO VI

TEL. 0445.884105

BRUSCHETTERIA
RISTORANTE
SPECIALITÀ PESCE

IL VITICCIO
OSTERIA & BAR

Via Roma 29
Sarcedo (VI)
Tel. 0445 884068
ilviticcioosteriaebar@gmail.com

chiuso il mercoledì

● **Come arrivare:**

Si può raggiungere il punto di partenza arrivando da Montecchio Precalcino, passato il sottopasso della nuova Gasparona, proseguire in via S. Maria, al semaforo proseguire dritto fino alla piazza di fronte al comune di Sarcedo luogo della partenza. Se si arriva da Breganze o da Thiene attraverso la Vecchia Gasparona fino l'incrocio del Cavallino ci si immette in via S. Giuseppe fino al luogo della partenza.

P Dove Parcheggiare:

Ci sono alcuni parcheggi nei pressi della scuola elementare/media, dietro il comune e nei pressi Ufficio Tecnico/Asilo Fonato.

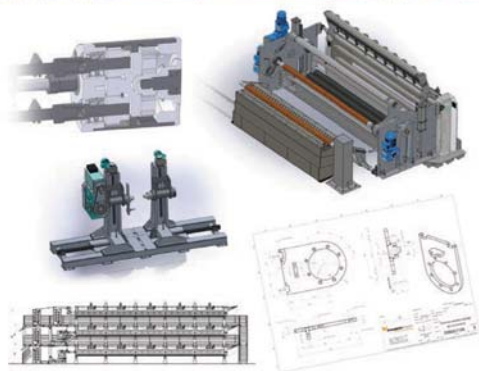
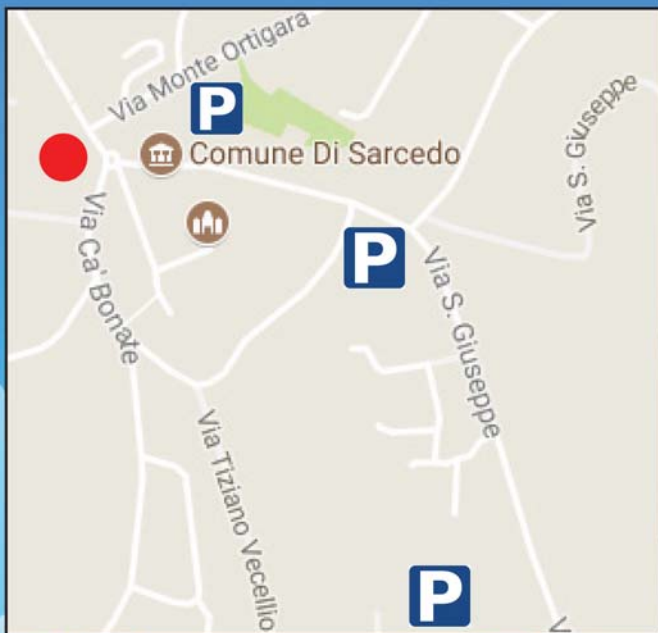

MeneghelloProgetti

PROGETTAZIONE MECCANICA
CAD 2D - 3D
DI MACCHINE E IMPIANTI

MENEGHELLO PROGETTI sas di Meneghello Giorgio & C.
via S. Maria dell'Olmo, 55 H • 36016 THIENE (VI)
telefono 0445 220270 • cellulare 348 5122823
info@meneghelloprogetti.it